

# 平成18年度 石川県高等学校新人バスケットボール大会 対戦表

## 男子の部

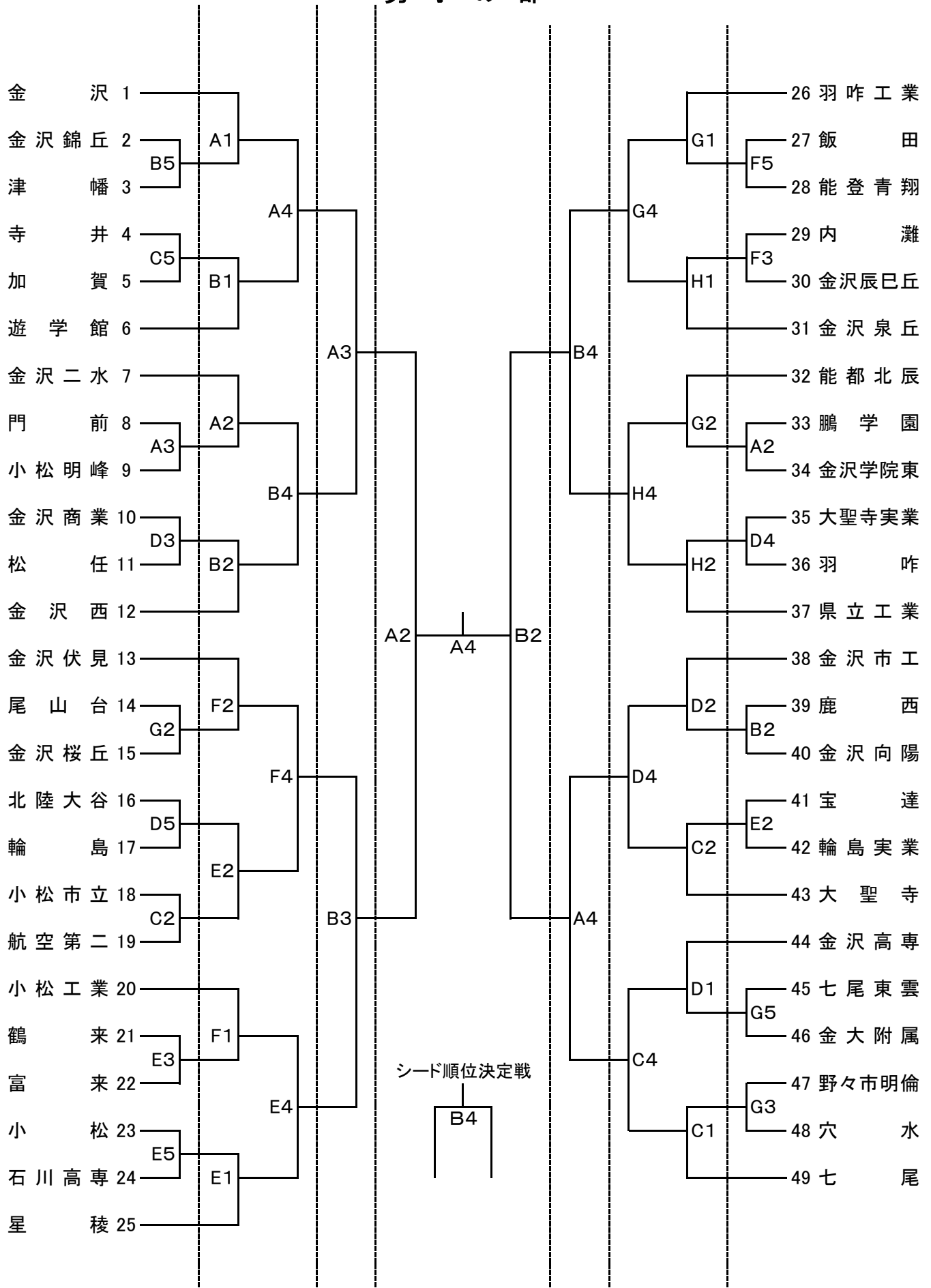

# 平成18年度 石川県高等学校新人バスケットボール大会 対戦表

## 女子の部

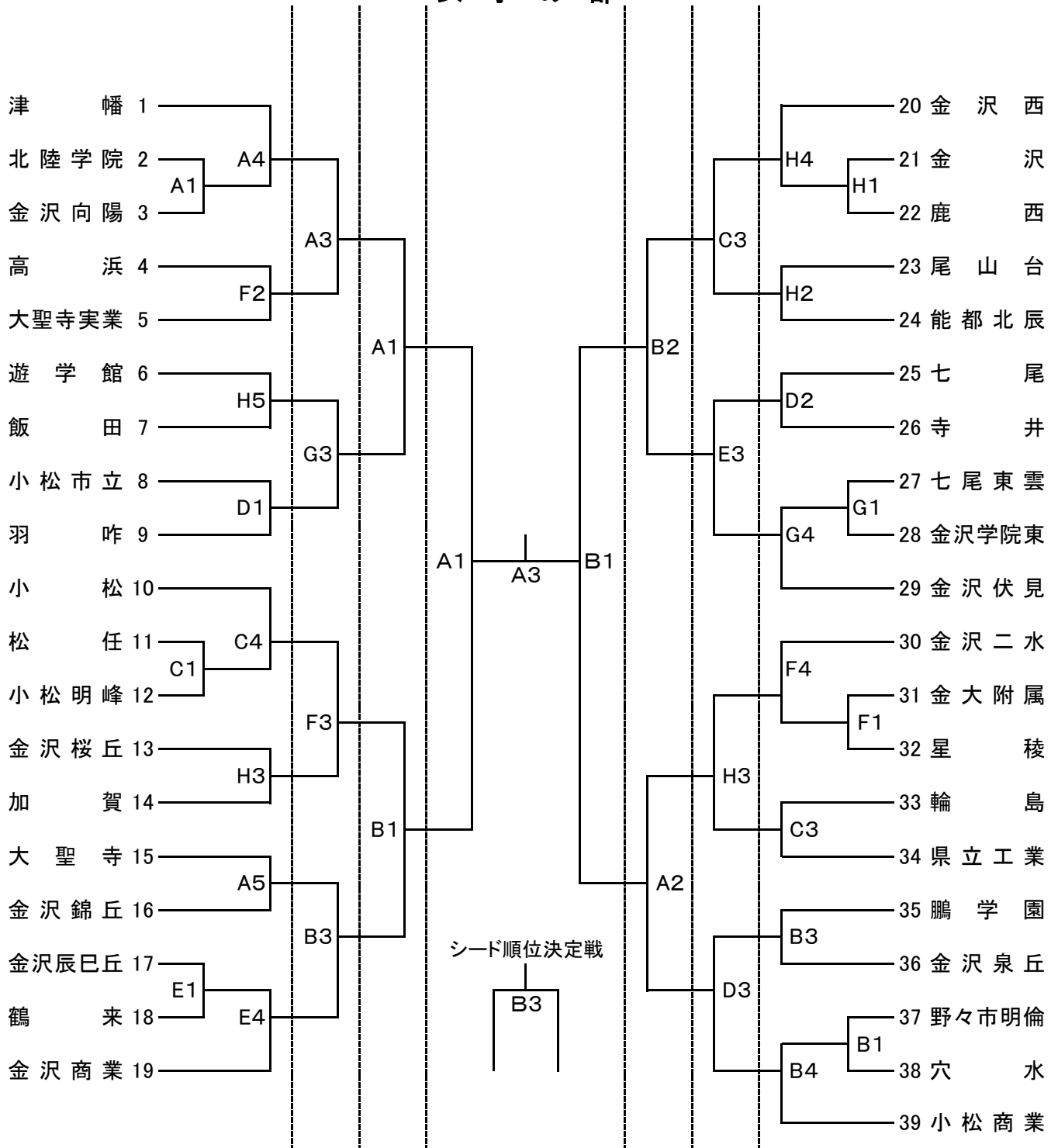

松任総合運動公園体育館      A・B      コート  
 若宮公園体育館              C・D      コート  
 白山郷公園体育館            E・F      コート  
 野々市町スポーツセンター   G・H      コート

11月9日(木)・10日(金)・11日(土)

第1試合 9:30~  
 第2試合 11:05~  
 第3試合 12:40~  
 第4試合 14:15~  
 第5試合 15:50~

11月12日(日)

第1試合 9:30~  
 第2試合 11:10~  
 第3試合 13:20~  
 第4試合 15:00~