

# 令和3年度石川県高等学校バスケットボール大会（第47回 張江杯）

## 男子対戦表 1stラウンド

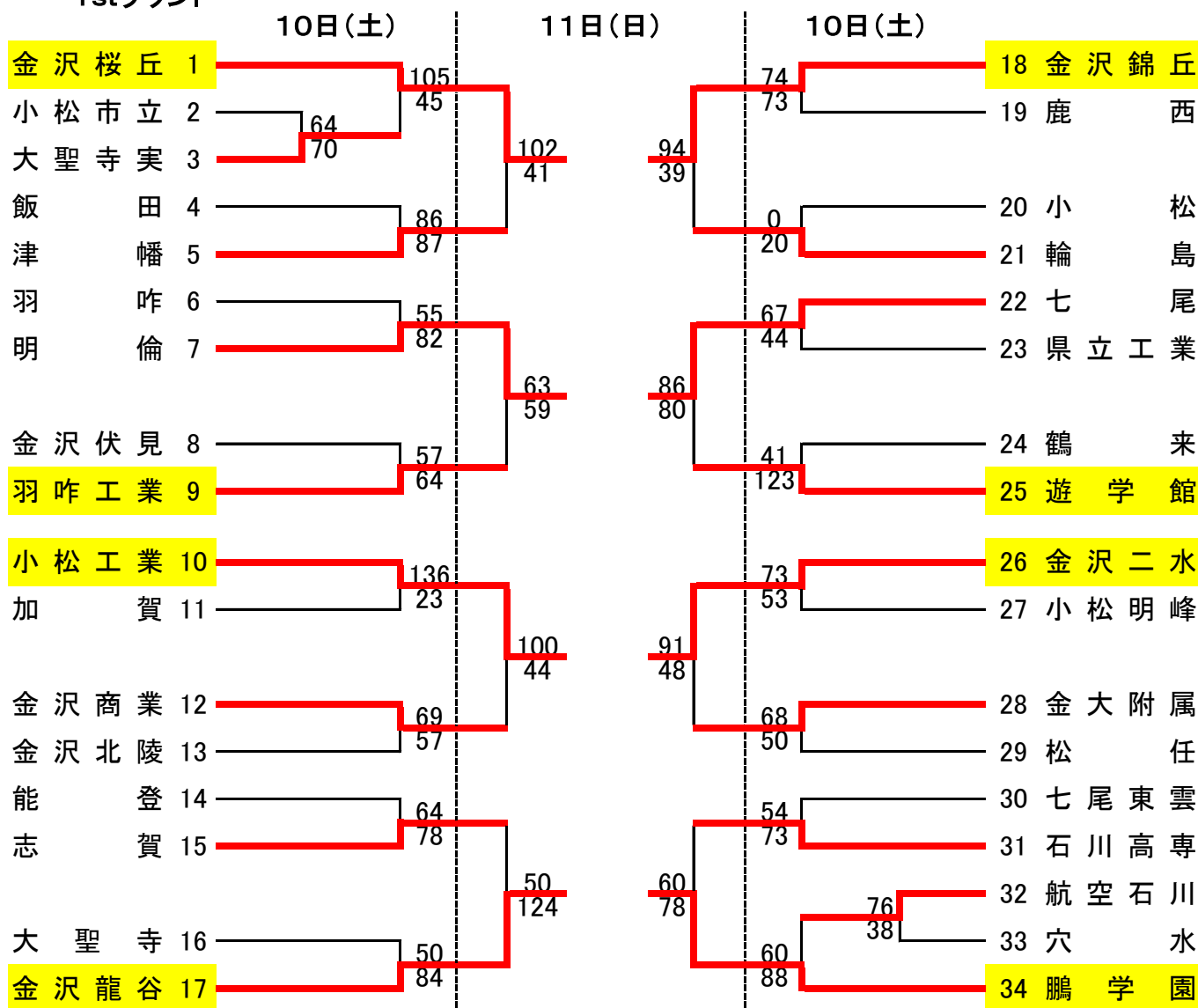

## 2ndラウンド

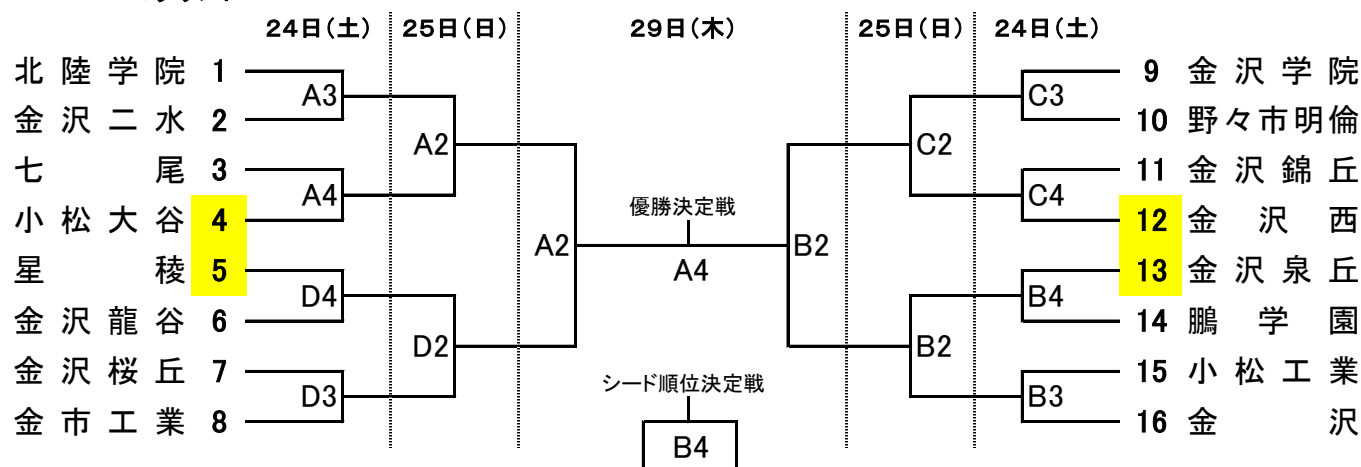

※ 金沢泉丘、星稜、金沢西、小松大谷は2ndラウンドから出場

# 令和3年度石川県高等学校バスケットボール大会（第47回 張江杯）

## 女子対戦表 1stラウンド

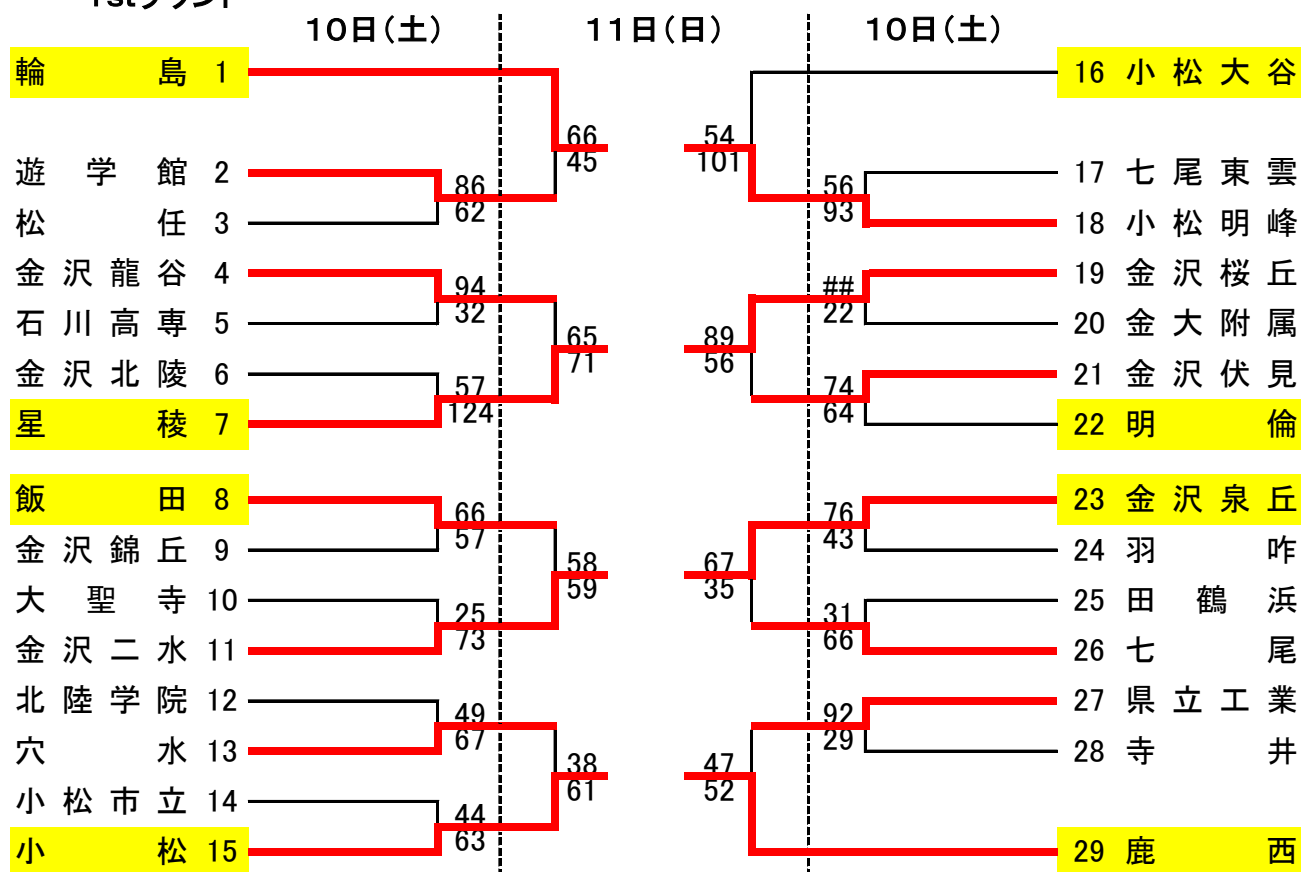

## 2ndラウンド

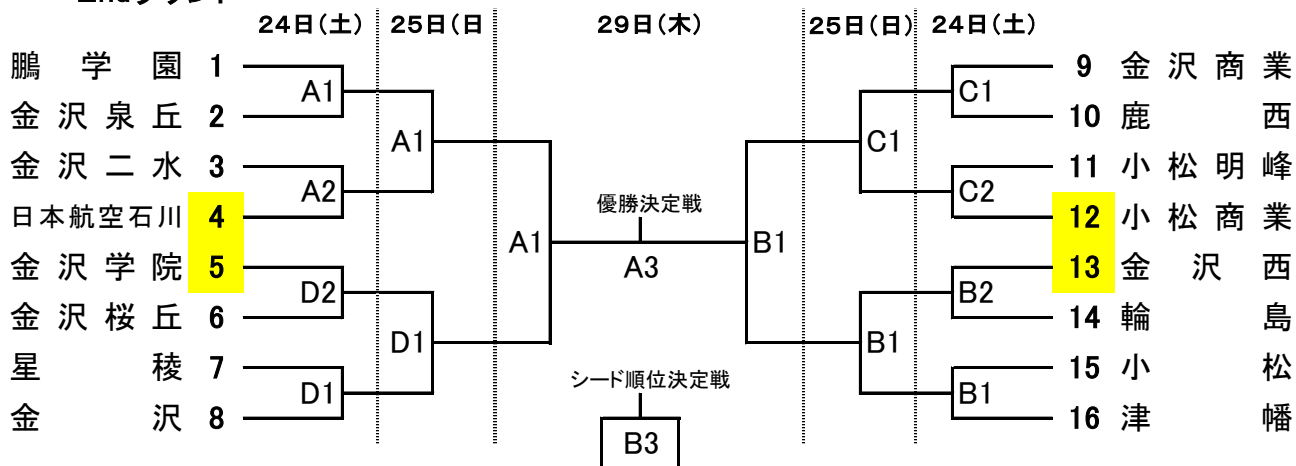

※ 航空石川、金沢学院、小松商業、金沢西は2ndラウンドから出場

【ファーストラウンド】		
A	・	B 津幡町運動公園体育館
C	・	D 津幡町総合体育館
E	・	F 野々市市スポーツセンター
G	・	H 七尾市中島体育館
I・J・K・L・M・N		いしかわ総合スポーツセンター
試合時間	10日(土)	11日(日)
第1試合	9:30~	9:30~
第2試合	11:30~	11:30~
第3試合	13:30~	13:30~
第4試合	15:30~	15:30~

【セカンドラウンド】			
A	・	B	津幡町運動公園体育館
C	・	D	津幡町総合体育館
試合時間	24(土)	25日(日)	29日(木)
第1試合	9:30~	9:30~	9:00~
第2試合	11:30~	11:30~	11:00~
第3試合	13:30~	13:30~	13:00~
第4試合	15:30~	15:30~	15:00~